

# PIEC OBROTOWY GAZOWY / OLEJOWY EUROFOURS

MODEL : GAZOWY / OLEJOWY

● 400x800 ● 600x800 ● 600 x 1100 ● 750x900 ● 800x1000



## CHARAKTERYSTYKA UŻYTKOWA

- Przeznaczenie: wypiek bułek, chleba, wyrobów cukierniczych
- Wydajność : od 152 do 266 bagietek / 1 cykl (w zależności od modelu)
- System obrotu wózka : platforma obrotowa z łożyskiem kulowym i motoreduktorem (w opcji hak)
- Zasilanie : gaz lub olej

## OPIS BUDOWY

- Front, drzwi okap, komora wypiekowa, turbiny (wyciągu pary, cyrkulacji powietrza), komora spalania wykonane z inoxu
- Panel sterowania programowany E-DRIVE (100 programów, wypiek automatyczny, systemy oszczędności energii, eliminacji nieprzyjemnych zapachów, wprowadzanie receptur + diagnostyka przez port USB)
- Zaparowanie kaskadowe zapewniające dużą ilość „mokrej” pary
- Zrywanie pary automatyczne
- 4 turbiny zapewniające perfekcyjną cyrkulację powietrza w komorze wypiekowej
- Kable elektryczne : izolowane silikonem wysokotemperaturowym
- Izolacja wykonana z paneli z wełny mineralnej
- Podwójna szyba drzwi grubości 6 mm ze szkła hartowanego
- Rampa wprowadzająca 400 mm z inoxu
- Panel sterowania i zawiasy drzwi z prawej lub lewej strony (do określenia przy zamówieniu)

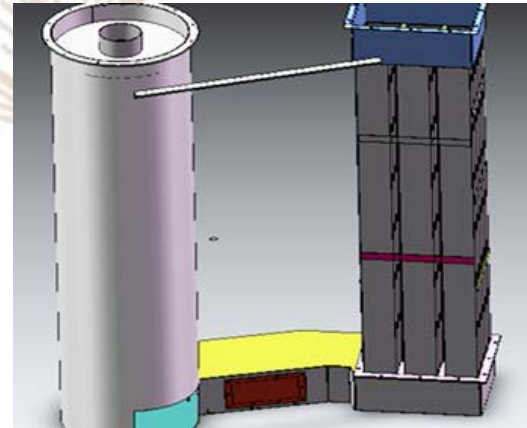

## CHARAKTERYSTYKA TECHNICZNA :

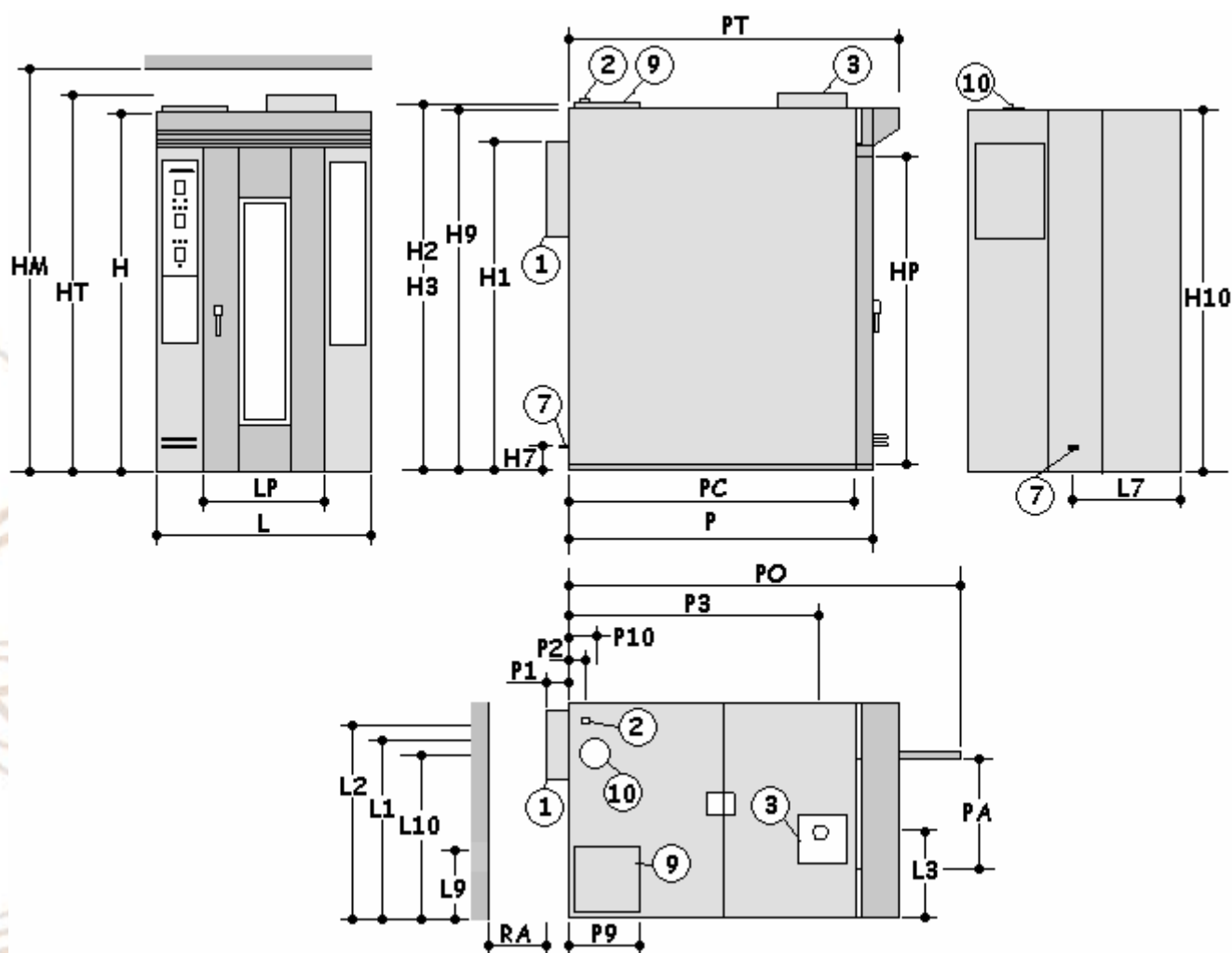

MODEL	Wymiary blach (mm)	Moc grzewcza (kW)	Moc elektryczna (kW)	Wymiary szer. x głęb. x wys. (mm)	Waga (kg)
FRE-GP144	400 x 800 600 x 800	90	3,6	1500 x 2192/3032 x 2354	1225
FRE-GP216	600 x 1100 750 x 900 800 x 1000	110	3,6	1600 x 2583/3624 x 2354	1350